

## 1 FUNDAMENT VORBEREITEN

- Verdrehsicheres Fundament vorsehen
- Fundamentmaße sind abhängig von der Bodenbeschaffenheit
- Sofern der Untergrund es zulässt, Fundament kleiner als die Abdeckplatte ausführen

## 2 FAHRRADPARKER VORBEREITEN

- Abdeckplatte über die Rohrenden schieben
- Die beiden Bohrungen können z. B. für Sicherungsstifte/ Gewindestangen genutzt werden

## 3 FAHRRADPARKER EINSETZEN

- Parker in das Fundament einsetzen und lotrecht fixieren
- Maßgeblich für den korrekten Einbau ist die Höhe über dem Bodenniveau

## 4 FAHRRADPARKER MONTIEREN

- Bodenplatte herunterlassen
- Senkkopfschraube M10 x 100 durch die Bohrung in der Bodenplatte stecken und in den noch feuchten Beton eindrücken (zur Fixierung der Bodenplatte)

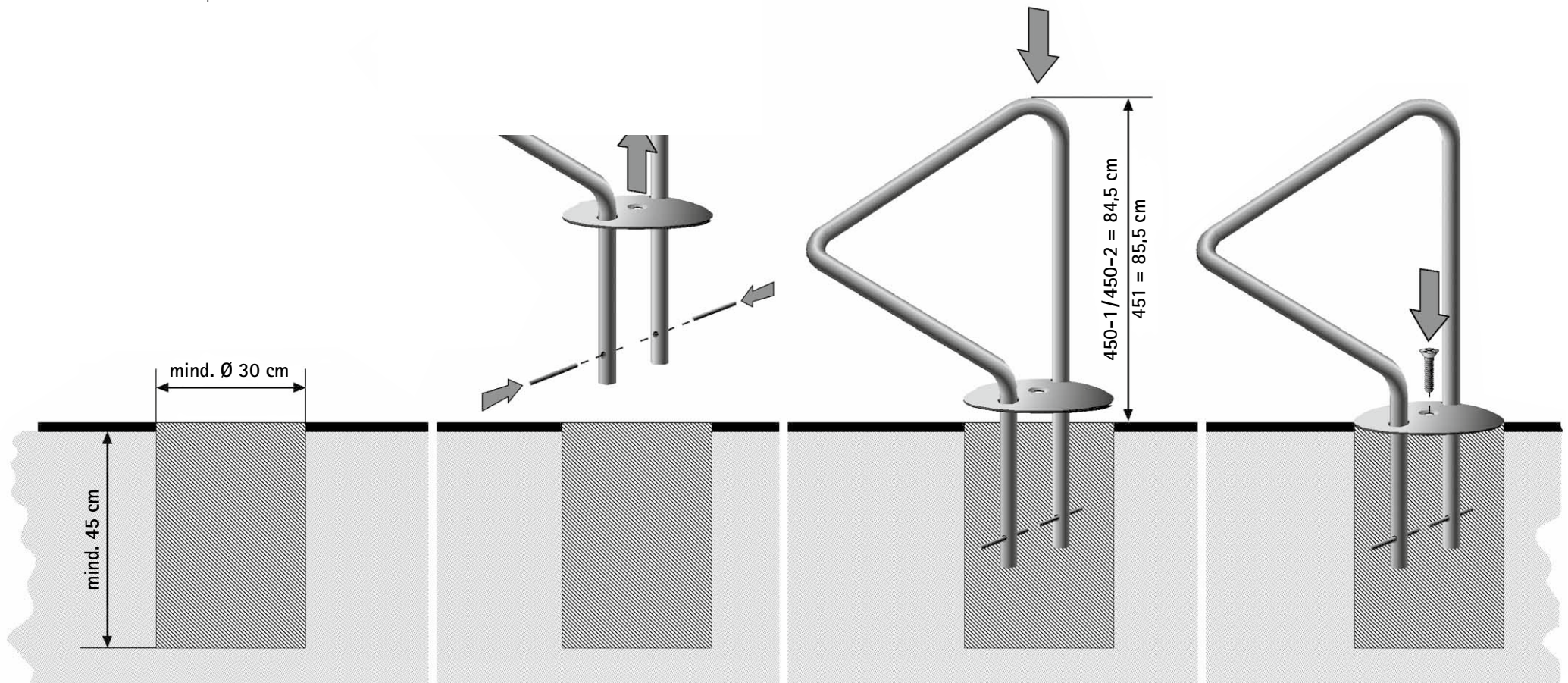

## 1 FUNDAMENT VORBEREITEN

- Loch mit  $\varnothing$  30 cm und mind. 50 cm Tiefe ausheben
- Loch bis zu einer Tiefe von 40 cm mit Kies auffüllen
- Für eine optimale Drainage des Regenwassers, muss die Boden- hülse auf dem Kies stehen
- Die Oberkante der Boden- hülse muss mit der späteren Pflaster- oberfläche bündig sein

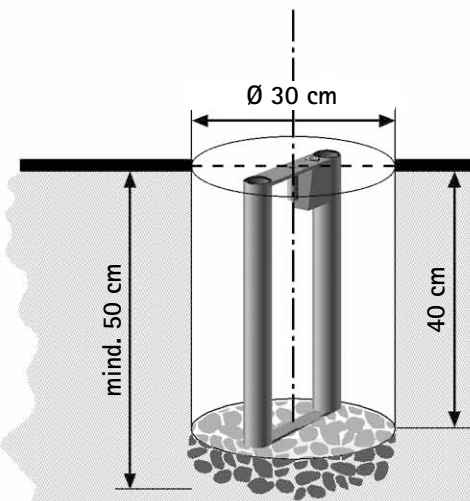

## 2 BODENHÜLSE AUSRICHTEN

- Ausrichtung der Boden- hülse unter Zuhilfenahme des Fahrradparkers kontrollieren
- Boden- hülse fixieren, so dass die mittlere Gewinde- hülse in der Mitte des Fundamentes steht
- Boden- hülse lotrecht ausrichten
- Fundament gießen und gut aushärten lassen

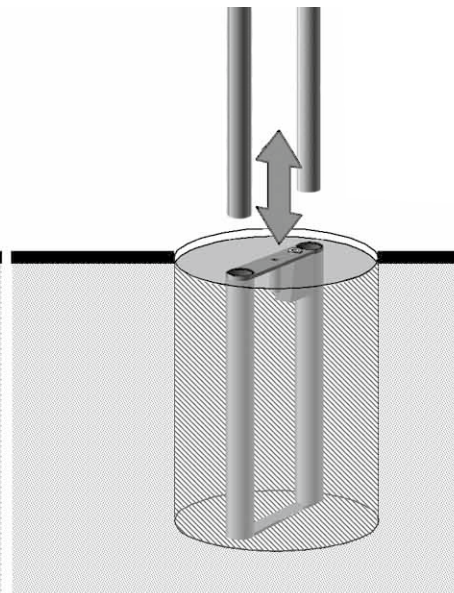

## 3 FAHRRADPARKER EINSETZEN

- Abdeckplatte über die Rohrenden des Fahrradparkers schieben
- Parker in die Boden- hülse einsetzen und durch Eindrehen der Innensechskantschraube in der gewünschten Höhe festklemmen

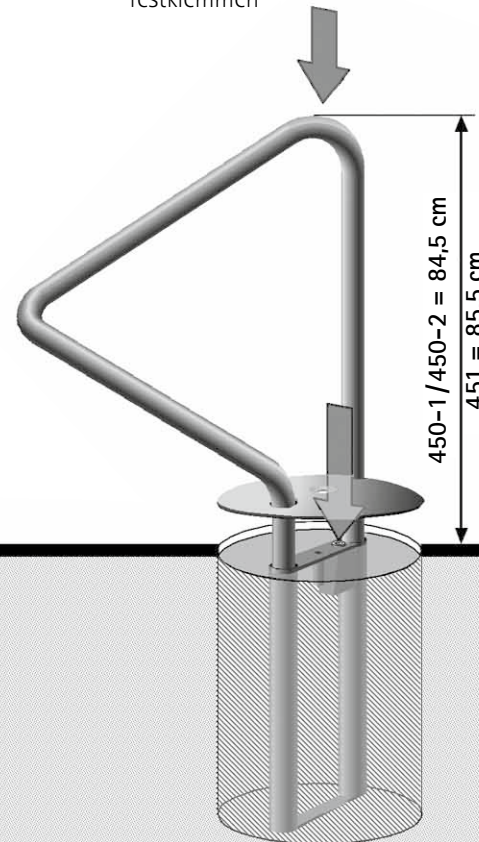

## 4 ABDECKPLATTE FIXIEREN

- Bodenplatte herunterlassen
- Mit Innensechskant- Senkkopf- schraube M10 x 60 die Abdeck- platte mit der Boden- hülse verschrauben (*Gewinde gegen Korrosion schützen*)

